

DESCOPERIRI ARHEOLOGICE DIN SECOLELE III ȘI V LA BUCUREȘTI-MILITARI „CÂMPUL BOJA”

Dr. Mircea Negru

Situl arheologic se află în partea de vest a Municipiului București, în cartierul Militari, de ambele părți ale străzii Câmpul Boja. Primele informații despre acest sit au fost furnizate în anul 1922 de Constantin Nicolăescu Ploșor¹, completate apoi în anul 1929 de Dinu V. Rosetti.² Pentru aproape trei decenii el a fost uitat, fiind „redescoperit” în anul 1958, în urma cercetărilor arheologice de suprafață efectuate de un colectiv condus de Vlad Zirra³. Primele săpături arheologice au fost conduse, în anul 1958, de Vlad Zirra și Margareta Tudor.⁴ Cele 16 campanii arheologice de până în anul 2001 au fost întreprinse în trei etape.⁵

De-a lungul timpului au fost identificate așezări din neolitic (cultura Boian), epoca bronzului (culturile Glina, grupul cultural Militari, cultura Tei), prima epocă a fierului, secolele II-I a.Chr., III p.Chr. (cultura Militari-Chilia), VI-VII (cultura Ipotești-Cândești), X-XI (cultura Dridu) și XVIII-XIX.⁶

¹ C. S. Nicolăescu, *Urme de noi așezări preistorice în preajma Bucureștilor*, *Cronica Numismatică și Arheologică*, II, 1922, p. 54.

² D. V. Rosetti, *Din preistoria Bucureștilor*, *Cronica Numismatică și Arheologică*, no. 89-94, 1929, p. 7.

³ Vlad Zirra, *Săpăturile arheologice din București, anul 1958*, mss., p. 1.

⁴ Deoarece au existat anumite controverse privind componența primului colectiv de cercetare, prezentăm în continuare un fragment din raportul scris al lui Vlad Zirra: „Săpăturile efectuate în 1958 în orașul București au fost executate de către **Vlad Zirra, responsabil**, Dolinescu Suzana, punctul Bucureștii Noi, cărămidăria Înfrățirea muncii; Leahu Valeriu, punctul Giulcești-Sîrbi; Panait I. Panait, punctele Roșu și Fundenii Doamnei; **Tudor Margareta, punctele Pantelimon și Militari**” (Vlad Zirra, *Săpăturile arheologice din București, anul 1958*, mss., p. 34).

⁵ Responsabili de șantier: Vlad Zirra (1958, 1960-1961); Mioara Turcu, (1978-1979; 1981-1985) și Mircea Negru (1994, 1996-1999, 2001).

⁶ **Bibliografia sitului arheologic:** Mircea Negru, Cristian F. Schuster, Dragoș Moise, *Militari-Câmpul Boja. Un sit arheologic pe teritoriul Bucureștilor*, București, 2000, 357 p.; M. Negru, *Descoperiri arheologice la București-Militari „Câmpul Boja”*, București - Materiale de Istoric și Muzografic, 14, 2000, p. 55-65; idem, *Descoperiri arheologice la București-Militari „Câmpul Boja”*, București - Materiale de Istoric și Muzografic, 13, 1999, p. 26-33; idem, *Raport preliminar privind cercetările arheologice de la Militari-Câmpul Boja (1996)*, Cercetări în aria nord-tracă, 2, 1997, p. 408-420; idem, în *Cronica cercetărilor arheologice din România*, București, 1995, p. 15-16; *ibidem*, 1997, p. 8; *ibidem*, 1998, p. 11-12; *ibidem*, 1999, p. 18-20, pl. IV; *ibidem*, 2000, p. 21-22, pl. 7-8; *ibidem*, 2002, p. 75-77; I. Poll, M. Negru, *Studiu de compoziție asupra ceramicii din secolul al III-lea p.Chr. descoperită la București-Militari „Câmpul Boja”*, București - Materiale de Istoric și Muzografic, 14, 2000, p. 66-72; C. Schuster, M. Negru, *Descoperiri din epoca bronzului la București-Militari „Câmpul Boja”*, București - Materiale de istoric, 13, 1999, p. 19-25; M. Turcu, *Descoperiri arheologice la Militari-Câmpul Boja*, CAB, IV, 1992, p. 37-56; M. Turcu, *Cercetări arheologice la Militari-Câmpul Boja*, Materiale și cercetări arheologice, București, 1992, Partea I, p. 145-148; M. Turcu, *Cercetări arheologice la Militari-Câmpul Boja*, CAB, III, 1981, p. 226-235; M. Turcu, *Sondajul de la Militari-Câmpul Boja*, Materiale și cercetări arheologice, 1980, p. 121-123; M. Turcu, V. Lancuzov, *Cercetări de salvare la Militari-Câmpul Boja (Campania 1978)*, Materiale și cercetări arheologice, 1979, p. 77-78; M. Zgîbca, *Fibulele din secolele III și VI e.n. descoperite în săpăturile de la Militari*, CAB, I, 1963, p. 373-384; V. Zirra, Gh. Cazimir, *Unele rezultate ale săpăturilor arheologice de pe Câmpul Boja din Cartierul Militari*, CAB, I, 1963, p. 49-71.

Obiectivul campaniei din anul 2001 a fost efectuarea unui sondaj în sectorul D, situat în partea de vest a sitului arheologic. În acest scop au fost trasate 3 secțiuni (S. 38 - S. 40) și două case (C. 16, C. 17), denumite astfel în continuarea celor întreprinse de noi în cursul cercetărilor din anii 1994 și 1996–1999).

Stratigrafia

Solul vegetal de culoare cenușie deschisă, gros de 0,20/0,25 m, suprapune un strat cenușiu-deschis compact, gros de 0,15/0,25 m, ce conține fragmente de cărămizi din secolul XX. De la adâncimea –0,40/0,50 m până la –0,60/0,70 m este un strat de pământ de culoare cenușiu-negricioasă ce conține fragmente ceramice din epoca bronzului (cultura Tei). Stratul de pământ castaniu steril din punct de vedere arheologic a fost surprins de la –0,60/0,70 m până la –0,80/0,98m.

Complexele și materiale arheologice

Secolul al III-lea p.Chr.

Din secolul al III-lea p.Chr. datează trei gropi (Gr. 27–29) și puține materiale arheologice descoperite în stratul de cultură ori în poziție secundară.

Groapa nr. 27 era de formă tronconică. Ea avea diametrul maxim de 1,08 m, diametrul minim de 0,84 m și adâncimea maximă de 1,13 m.

Groapa a fost surprinsă de la –0,50 m, din partea superioară a stratului cenușiu-negricios cu vestigii din epoca bronzului. În umplutura sa au fost descoperite ceramică, o cantitate mare de fragmente de lut ars, oase de animale și fragmente de lemn ars.

Ceramica grosieră de culoare cărămiziu-gălbuie din pastă modelată cu mâna conține fragmente ceramice pisate.⁷ Arderea primară a fost incompletă.⁸ Această categorie cuprinde baze (Fig. 3:3–6) și fragmente din partea mijlocie a unor vase cu pereții curbați, precum și un fragment din partea superioară a unui vas piriform cu buza ușor răsfrântă (Fig. 3:1). Ultimul are analogii în campaniile anterioare de la Militari „Câmpul Boja”.⁹

Ceramica semifină de culoare cărămiziu-gălbuie din pastă modelată¹⁰ cu mâna ce conține nisip și mică este prezentă printr-un fragment din partea mijlocie și unul din baza unui vas. Baza prezintă urme de la o blană de lemn, detaliu interesant din punct de vedere tehnologic.

⁷ Considerăm expresia „fragmente ceramice pisate” a fi mai adecvată decât cea de „cioburi pisate”.

⁸ Preferăm termenul de ardere incompletă celei de neuniformă deoarece se face referință la arderea în profunzime a pereților vaselor, pe când arderea neuniformă se poate referi și la arderea inegală a suprafeței vasului.

⁹ M. Negru, *Așezarea din secolul al III-lea p.Chr.*, în M. Negru, C. F. Schuster, D. Moise, *op. cit.*, p. 70, 84, pl. 80:7.

¹⁰ Subliniem ideea că nu există ceramică modelată cu mâna sau la roată ci din pastă modelată cu mâna liberă sau la roată. Ceramica este un produs final după arderea primară, ceea ce se modelează fiind pasta.

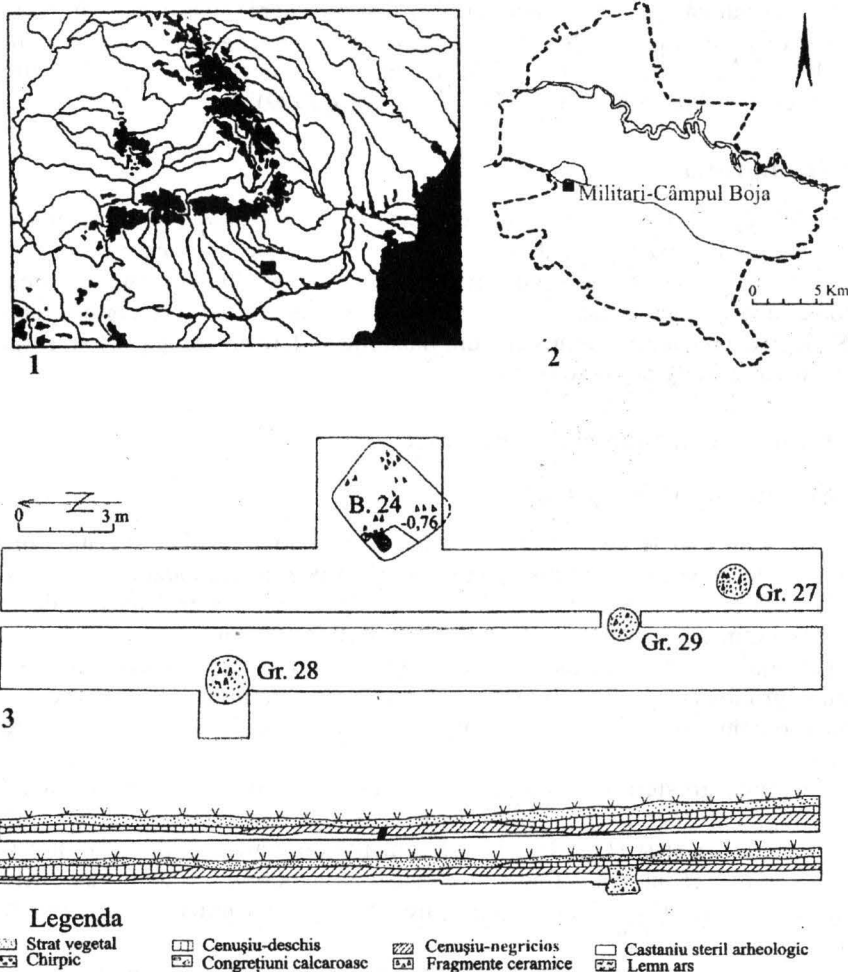

4

Figura 1. Localizarea sitului arheologic (1–2); planul secțiunilor S. 38 și S. 39 (3); profilele estice ale secțiunilor S. 38 și S. 39 (4).

Ceramica fină de culoare cărămiziu-gălbuie din pastă modelată la roată conține nisip și mică. A fost descoperit un fragment de strachină (Fig. 4:3) ce are analogii în campaniile anterioare de la Militari „Câmpul Boja”¹¹, precum și la Străulești-Măicănești¹² și Dulceanca.¹³

¹¹ M. Negru, *op. cit.*, p. 77, 80, pl. 107:5; 110:2.

¹² M. Constantiniu, în M. Constantiniu, P. I. Panait, I. Cristache-Panait, *Șantierul arheologic Băneasa-Străulești*, CAB, II, 1965, p. 144, fig. 58:10.

¹³ S. Dolinescu-Ferche, *Așezări din secolele III și VI e.n. în sud-estul Munteniei. Cercetările de la Dulceanca*, București, 1974, p. 61, fig. 47:2.



1



2



3

0 3 cm

Figura 2. Imagine de ansamblu a secțiunilor S. 38 și S. 39 (1); cui de la o cataramă din bronz din secolul al III-lea p.Chr. (2); monedă emisă în vremea împăratului Hadrian (3).

Ceramica fină de culoare cenușie din pastă modelată la roată ce conține nisip și mică, acoperită cu un slip de culoare negricioasă, este prezentă printr-un fragment dintr-un vas cu gât cilindric și buza triunghiulară (Fig. 4:1). Vase similare au fost descoperite în așezările de la Militari „Câmpul Boja”¹⁴ și Străulești-Măicănești.¹⁵

Ceramica zgrunțuroasă de culoare cenușie din pastă ce conține nisip și pietricele este prezentă prin fragmente din părțile mijlocii sau bazele unor vase puternic arse

¹⁴ M. Negru, *op. cit.*, p. 71, 103, pl. 86:1.

¹⁵ M. Constantiniu, *op. cit.*, p. 143, fig. 60:3; cf. Gh. Bichir, *Geto-dacii din Muntenia în epoca romană*, București, 1984, p. 90–91.

secundar (Fig. 4:6, 8), având analogii în campaniile arheologice anterioare de la Militari „Câmpul Boja”.¹⁶

Groapa nr. 28 avea forma tronconică, cu baza mare în partea superioară. Diametrul maxim al acesteia era cuprins între 1,35–1,40 m, diametrul minim de 1,04–1,05 m, iar adâncimea maximă de 1,48 m.

Groapa a fost surprinsă de la adâncimea de 0,40 m, din partea superioară a stratului cenușiu-negricios cu vestigii din epoca bronzului. Materialul arheologic cuprinde ceramică, o cantitate mare de fragmente mici de lut ars (cu dimensiuni de 0,5–1,0 cm, rareori 2–3 cm), oase de animale și lemn ars.

Ceramica fină de culoare cenușie din pastă modelată la roată cuprinde fragmente din partea mijlocie a unor vase. Arderea este completă.

Ceramica nisipoasă de culoare cărămizie deschisă din pastă modelată la roată este reprezentată de un fragment din baza unui vas. Arderea primară este completă. Vasele prezintă și urme de ardere secundară, dată fiind utilitatea lor pentru prepararea hranei cu ajutorul focului.

Ceramica zgrunțuroasă de culoare cenușie din pastă modelată la roată ce conține nisip și pietricele este reprezentată de un fragment din partea mijlocie a unui vas. Arderea primară este completă.

În umplutura gropii au fost găsite mai multe fragmente din grătarul unui cuptor de ars vase. Ele au grosimea de 4–5 cm și prezintă o crustă albicioasă pe una din suprafețele exterioare. În această groapă a fost găsit și un cui al unei cataramă romane din bronz (Fig. 2:2).

Groapa nr. 29 avea formă bitronconică cu diametrul maxim la bază. Diametrul maxim era de 1,40 m, diametrul minim de 0,90 m, iar adâncimea maximă de 1,54 m.

Materialul arheologic constă în ceramică, cenușă, oase de animale, lemn ars, un fragment de tablă din bronz, fragmente din pereții și grătarul unui cuptor de ars vase (cu dimensiuni de 3–5 cm), o cantitate mare de fragmente mici de lut ars (cu dimensiuni de 0,5–1 cm, rareori 2–3 cm).

Ceramica grosieră din pastă modelată cu mâna conține fragmente ceramice pisate. Arderea primară este incompletă. Unele fragmente ceramice prezintă urme de ardere secundară. Această categorie cuprinde doar fragmente din partea mijlocie a unor vase cu pereții curbați și o bază a unui vas.

Ceramica fină de culoare cenușie din pastă modelată la roată cuprinde fragmente dintr-o strachină tronconică decorată la exterior cu șiruri de linii oblice scurte realizate cu roțița (Fig. 4:5). Aceasta este asemănătoare cu una descoperită la Militari „Câmpul Boja” în anul 1960.¹⁷ De asemenea, a fost descoperit și un fragment din baza unui vas (Fig. 4:8), ce are numeroase analogii în campaniile arheologice precedente în acest sit.¹⁸ Arderea primară este completă. Unele fragmente ceramice prezintă urme de ardere secundară.

Ceramica fină de culoare cărămizie din pastă modelată la roată cuprinde fragmente dintr-o căniță (Fig. 5:4)¹⁹ și o strachină (Fig. 5:2).²⁰ Arderea primară este completă.

¹⁶ M. Negru, *op. cit.*, p. 71–72, 77, pl. 86:8; 91:12; 106:11; 107:8, 10.

¹⁷ V. Zirra, Gh. Cazimir, *op. cit.*, p. 55, fig. 11:1; M. Negru, *op. cit.*, p. 65, pl. 71:1.

¹⁸ *Ibidem*, p. 57–58, 77, pl. 50:10; 51:2; 107:2, 6.

¹⁹ Analogii în campaniile precedente de la Militari „Câmpul Boja” (*Ibidem*, p. 58, pl. 55:3).

²⁰ *Ibidem*, p. 73, pl. 94:2.

Ceramica zgrunțuroasă de culoare cenușie din pastă modelată la roată ce conține nisip și pietricele este prezentă prin două fragmente din baza unui vas. Arderea primară este incompletă.

În umplutura gropii au mai fost descoperite fragmente, groase de 7–8 cm, din vatra unui cuptor de olar. Ele au în compoziția pastei nisip fin și mică. Pe una din suprafețele exterioare, acestea prezintă o crustă de culoare albicioasă.

În stratul de cultură din S. 38 a fost descoperit un fragment dintr-un vas piriform de culoare cărămiziu-gălbuie modelat cu mâna din pastă grosieră ce conține fragmente ceramice pisate (Fig. 3:2).²¹

Secolul V

Bordeiul nr. 24 era de formă aproximativ trapezoidală și avea următoarele dimensiuni: lungimea = 2,95 m, lățimea = 2,82 m și adâncimea = -0,76/0,80 m. El a fost surprins de la adâncimea de -0,30 m, din partea superioară a stratului cenușiu-negricios ce conține vestigii din epoca bronzului. Podeaua nelutuită se afla la -0,76/0,80 m față de nivelul actual (Fig. 5:1).



Figura 3. Ceramică din pastă grosieră modelată cu mâna din secolul al III-lea p.Chr. (1–6).

²¹ *Ibidem*, p. 70, pl. 80:5.

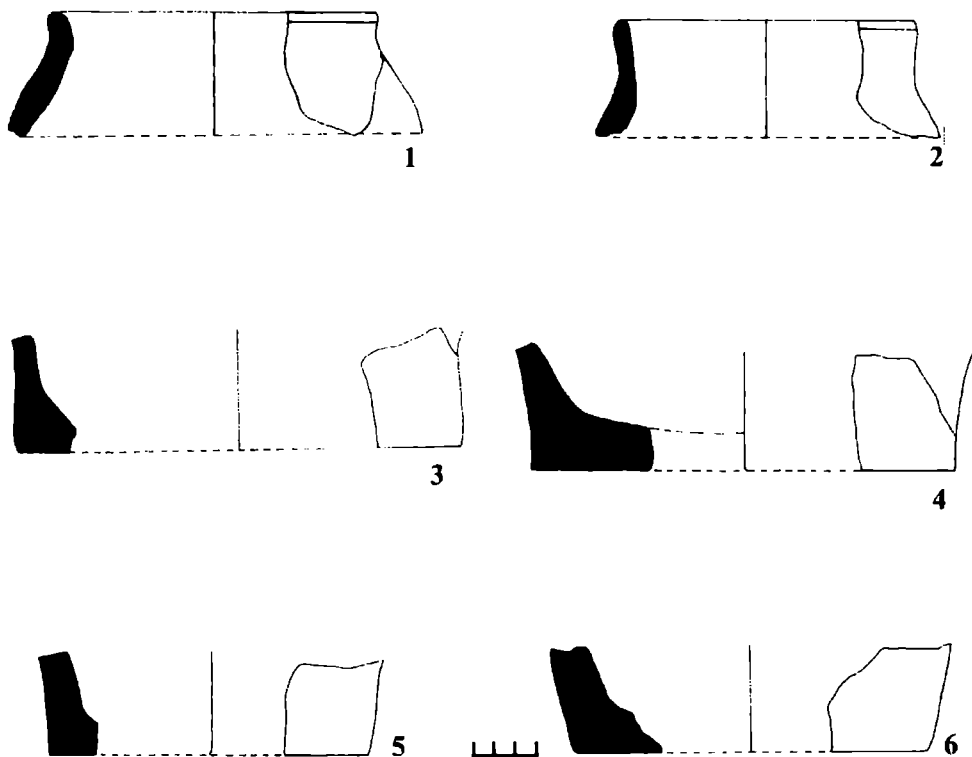

Figura 4. Ceramică din pastă modelată la roată din secolul al III-lea p.Chr. (1–8).

Bordeie similare au fost descoperite în așezările de la Străulești-Măicănești²², iar dreptunghiulare cu colțurile rotunjite la Ipotești²³. Podeaua plană era neamenajată în majoritatea bordeielor culturii Ipotești-Cândești.²⁴

În colțul de vest al bordeiului se află un cuptor menajer, în formă de potcoavă (Fig. 5:2). Acesta a fost săpat într-un bloc de lut crușat. Cuptorul s-a păstrat cu o înălțime de 0,31 m, lungimea vetrei era de 0,69 m, diametrul maxim de 0,43 m, iar lățimea gurii de 0,36 m. Grosimea pereților, arși la cărămiziu, era de 3 cm la gura cuptorului și 4,5 cm la deschiderea sa maximă. Vatra avea o înclinare de 3 cm de la spate spre gură. Ea era puternic arsă și avea o crustă albicioasă, groasă de 1–2 mm.

²² M. Constantiniu, *op. cit.*, p. 176, fig. 88.

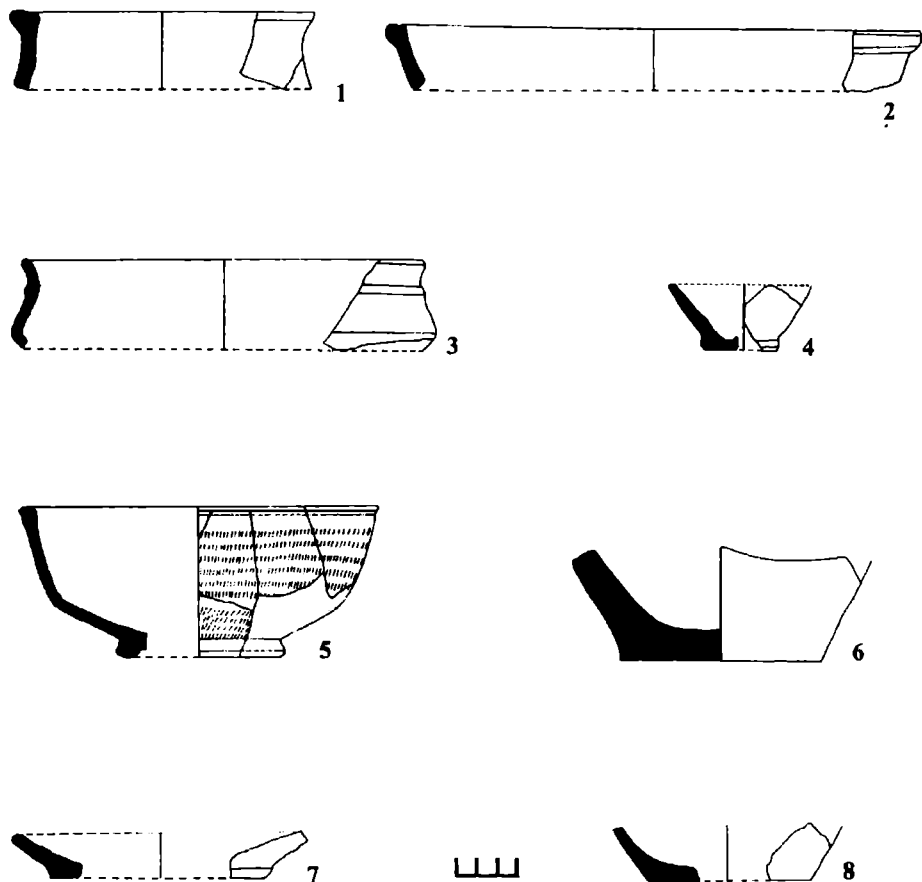
²³ P. Roman, S. Ferche, *Cercetările de la Ipotești (Jud. Olt), (Observații asupra culturii materiale autohtone din secolul al VI-lea e.n. în Muntenia)*, SCIVA, 29, 1, 1978, p. 76.

²⁴ V. Teodorescu, *Despre cultura Ipotești-Cândești în lumina cercetărilor arheologice din nord-estul Munteniei (regiunea Ploiești)*, SCIV, 15, 4, 1964, p. 488.

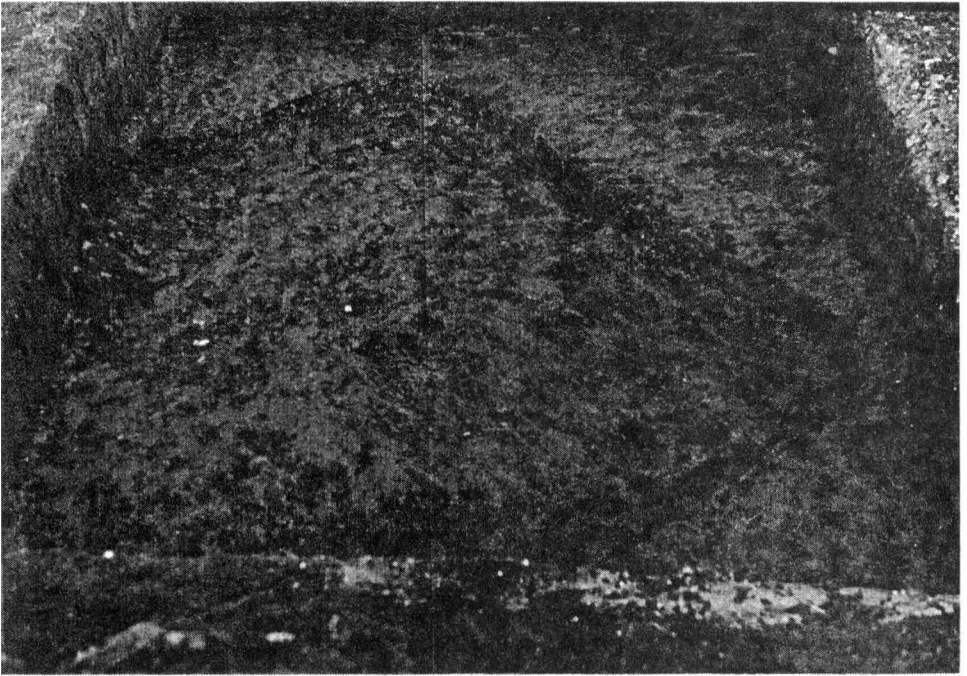

1

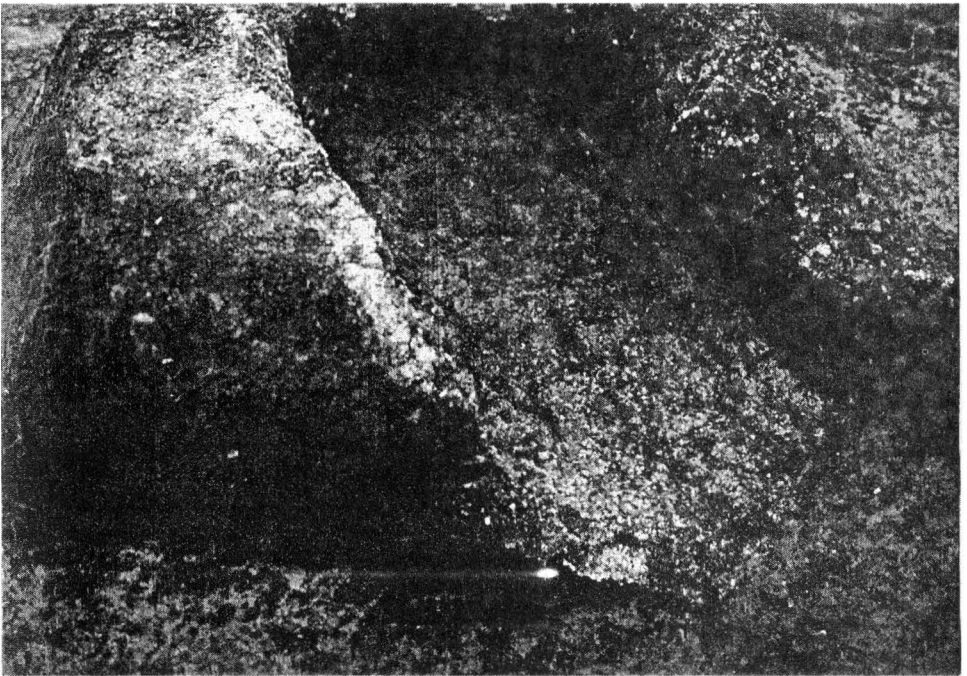

2

Figura 5. Bordeciul nr. 24 din secolul V (1); cuptorul menajer al bordeciului B. 24 (2).

Cuptorul era plin cu pietre de calcar, cu dimensiuni de la 5–6 cm la 12–15 cm. Pe vatra sa, sub aceste pietre se afla un strat gros de 2–5 cm de culoare negricioasă, ce conținea fragmente de lemn ars. În fața cuptorului nu se afla o groapă de cenușă.

Cuptoare menajere au mai fost descoperite în așezările de tip Ipotești-Cândești din centrul și sudul Munteniei²⁵, la Șirna²⁶, Dulceața²⁷ și Ipotești²⁸, iar pe teritoriul orașului București la Ciurel²⁹, Băneasa-La Stejar³⁰, Soldat Ghivan Nicolae³¹ etc.

Materialul arheologic constă în ceramică din pastă modelată cu mâna sau la roată, oase de animale, fragmente de lut ars, lemn ars și un fragment de bronz.

Ceramica din pastă modelată cu mâna poate fi împărțită în trei subcategorii: grosieră, semigrosieră și semifină.

Ceramica grosieră de culoare cărămiziu-gălbuie, arsă incomplet, cuprinde fragmente ceramice pisate cu dimensiuni de până la 1 cm. Acestei categorii îi aparțin 12 fragmente dintr-un vas cu corp puțin arcuit. Vasul prezintă urme de ardere secundară.

Ceramica grosieră cu această textură este prezentă în cadrul siturilor arheologice din București de la Băneasa-La Stejar³², Străulești-Măicănești³³, precum și în Dobrogea la Garvăn-Dinogetia.³⁴

Ceramica semigrosieră de culoare cărămiziu-gălbuie, arsă incomplet, cuprinde o bază plată a unui vas (Fig. 6:2) și un fragment dintr-un vas de mici dimensiuni cu buza puțin evazată (Fig. 6:1).

Vase asemănătoare ultimului au fost descoperite pe teritoriul orașului București în așezările de la Militari „Câmpul Boja”³⁵, Ciurel³⁶ și Străulești-Luncă³⁷, în Muntenia

²⁵ S. Dolinescu-Ferche, *La culture „Ipotești-Cândești-Ciurel” (Ve-VIIIe siècles). La situation en Valachie, Dacia, NS, XXVIII, 1–2, 1984, p. 124.*

²⁶ Șt. Olteanu, V. Teodorescu, N. Neagu, *Rezultatele cercetărilor arheologice de la Șirna – Prahova, Materiale și cercetări arheologice, București, 1980, p. 417.*

²⁷ S. Dolinescu-Ferche, *Dulceața*, p. 76, 81, 83.

²⁸ P. Roman, S. Ferche, *op. cit.*, p. 77.

²⁹ S. Morintz, P. Roman, în S. Morintz, P. Roman, D. V. Rosetti, Panait I. Panait, Gheorghe Cantacuzino, *Săpăturile arheologice din București, Materiale și cercetări arheologice, VIII, 1962, p. 762; S. Morintz, în I. Ionașcu, S. Morintz, Gh. Cantacuzino, D. V. Rosetti, Șantierul arheologic București, Materiale și cercetări arheologice, VII, 1960, p. 662.*

³⁰ M. Constantiniu, *op. cit.*, p. 79, fig. 2.

³¹ M. Constantiniu, S. Dolinescu-Ferche, *Contribuții la cunoașterea veacului al VI-lea e.n. pe teritoriul orașului București (Săpăturile din strada Soldat Ghivan N.)*, CAB, III, 1981, p. 95.

³² M. Constantiniu, *op. cit.*, p. 89, 91.

³³ *Ibidem*, p. 182.

³⁴ Gh. Ștefan, M. Chișvasi-Comșa, B. Mitrea, *Săpăturile arheologice de la Garvăn, Materiale și cercetări arheologice, V, 1959, p. 641.*

³⁵ V. Zirra, Gh. Cazimir, *op. cit.*, p. 60, fig. 15:2; M. Turcu, *Descoperiri arheologice la Militari-Câmpul Boja (București). Sec. II-III și VI e.n.*, CAB, IV, 1992, p. 51, fig. XVI:1

³⁶ S. Morintz, *op. cit.*, p. 661, fig. 4:3; S. Dolinescu-Ferche, *Ciurel, habitat des VIe-VIIIe siècles de notre ère, Dacia, NS, XXIII, 1979, p. 213–214, fig. 18:1, 4, 6, 8.*

³⁷ M. Constantiniu, în M. Constantiniu, P. I. Panait, *Săpăturile de la Bucureștii Noi din 1960*, CAB, I, 1963, p. 90, pl. VI:3.



Figura 6. Materiale arheologice descoperite în bordciul B. 24 din secolul V: ceramică din pastă modelată cu mâna (1-3); ceramică din pastă modelată la roată (4-6); gresic (7); fragment de vas din bronz (8).

la Dulceanca³⁸ și Ipotești³⁹, în Oltenia la Făcăi⁴⁰, în Transilvania la Bratei (așezarea nr. 1)⁴¹ și în Moldova la Dodești-Vaslui⁴² și Botoșana-Suceava.⁴³

O importanță aparte o constituie descoperirea acestui tip de vas în cadrul așezării datate la mijlocul și în al treilea sfert ale secolului al III-lea p.Ch. la Militari „Câmpul Boja”.⁴⁴ Această situație constituie o dovadă clară a evoluției ceramicii în cadrul aceleiași sit arheologic.

Ceramica semifină din pastă ce conține nisip, arsă incomplet, este prezentă printr-un platou tronconic aproape întreg, descoperit lângă cuptorul menajer (Fig. 6:3). Vase de aceeași formă au fost descoperite pe teritoriul orașului București în așezările de la Militari „Câmpul Boja”⁴⁵, Băneasa-La Stejar⁴⁶, precum și în Moldova la Botoșana-Suceava⁴⁷ și Molești-Ialoveni.⁴⁸

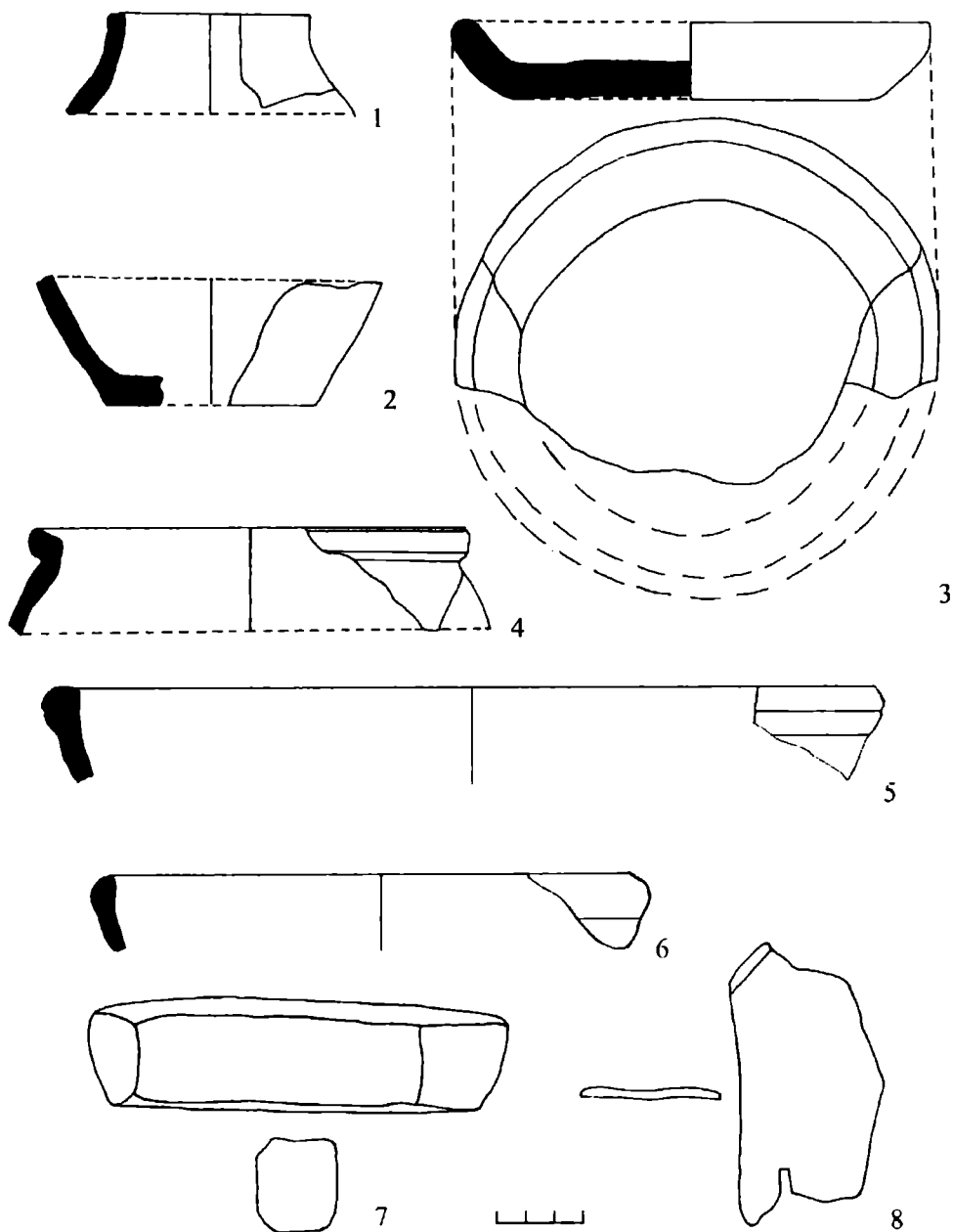
Ceramica de culoare cărămizie deschisă din pastă modelată la roată conține nisip fin și mică. Arderea a fost completă. Fragmentele ceramice descoperite provin din partea mijlocie a unui vas și prezintă decor cu linii oblice lustruite ușor adâncite. Ceramică de această factură a fost descoperită în Muntenia la Ciurel⁴⁹ și Ipotești⁵⁰, în Transilvania la Bratei (așezarea nr. 1)⁵¹, în Dobrogea la Garvăn-Dinogetia⁵² și în Moldova la Speia-Hișcova.⁵³

Din ceramică fină de culoare gălbuie este un fragment de strachină (Fig. 6:5). Străchini similare au fost descoperite în așezarea din secolul al III-lea de la Militari „Câmpul Boja”⁵⁴, în secolul al IV-lea p.Ch. la Târgșor⁵⁵, iar în secolele V-VI la Ipotești⁵⁶ și în unele așezări din Oltenia (Celei, Lazu, Verbița).⁵⁷

Ceramica de culoare cenușie din pastă fină modelată la roată cuprinde un fragment din partea mijlocie a unui vas și altul din partea superioară a unei străchini (Fig. 6:6). Fragmentul de strachină are analogii în Oltenia (Almăj, Lazu, Țiu, Verbița, Vârvorul

³⁸ S. Dolinescu-Ferche, *Dulceanca*, p. 89, fig. 95:10.

³⁹ P. Roman, S. Ferche, *op. cit.*, p. 82, fig. 7:2.

⁴⁰ O. Toropu, *Romanitatea târzie și străromânii în Dacia traiană sud-carpatică*, Craiova, 1976, p. 128, pl. 7:4.

⁴¹ L. Bârză, *La station no. 1 de Bratei, dèp. de Sibiu (IVe – VIIe siècles)*, Dacia NS, XXXVIII-XXXIX, 1994–1995, p. 251, fig. 12:6.

⁴² D. Gh. Teodor, *Continuitatea populației autohtone la est de Carpați. Așezările din sec. VI-XI e.n. de la Dodești-Vaslui*, Iași, 1984, p. 41, fig. 16:2; 17:3.

⁴³ D. Gh. Teodor, *Civilizația romanică la est de Carpați în secolele V-VII e.n. Așezarea de la Botoșana-Suceava*, București, 1984, p. 31, fig. 40:3.

⁴⁴ M. Negru, *op. cit.*, p. 60, pl. 61:4.

⁴⁵ V. Zirra, Gh. Cazimir, *op. cit.*, p. 60, fig. 15:2.

⁴⁶ M. Constantiniu, în M. Constantiniu, P. I. Panait, *op. cit.*, CAB, II, 1965, p. 89.

⁴⁷ D. Gh. Teodor, *op. cit.*, p. 54, fig. 49:2.

⁴⁸ I. Tentiuc, *Siturile din secolele V-VII de la Molești-Ialoveni (Republica Moldova)*, Arheologia Moldovei, XXI, 1998, p. 202, fig. 2:1.

⁴⁹ S. Dolinescu-Ferche, *Ciurel*, p. 213.

⁵⁰ P. Roman, S. Ferche, *op. cit.*, p. 77.

⁵¹ L. Bârză, *op. cit.*, p. 247.

⁵² Gh. Ștefan, I. Barnea, M. Chișvași-Cornșa, B. Mitrea, *op. cit.*, p. 641.

⁵³ Gh. Postică, *Așezarea de la Speia-Hișcova (secolele V-VI D.H.)*, Arheologia Moldovei, XIX, 1996, p. 267.

⁵⁴ M. Negru, *op. cit.*, p. 63, pl. 68:3.

⁵⁵ Gh. Diaconu, *Târgșor. Necropola din secolele III-IV e.n.*, București, 1965, pl. LXXVII:2, M 9.

⁵⁶ P. Roman, S. Ferche, *op. cit.*, p. 77.

⁵⁷ O. Toropu, *op. cit.*, p. 47, fig. 3:19; 16:8.

de Jos).⁵⁸ Ceramică fină de culoare cenușie a mai fost descoperită la Budureasca⁵⁹, Speia-Hișcova⁶⁰ și Suceag.⁶¹

Ceramica de culoare cenușie din pastă zgrunțuroasă modelată la roată conține nisip și pietricele. Ea cuprinde un fragment dintr-o oală cu buza cu muchie oblică și cant la interior (Fig. 6:4) și alte două din partea mijlocie a unor vase. Arderea a fost completă.

Vase identice ca formă cu oala amintită au fost descoperite în Muntenia la Militari „Câmpul Boja”⁶², Ciurel⁶³, Băleni-Români⁶⁴, în Oltenia (Celei, Grecești, Stolniceni, Verbița, Vârvorul de Jos, Voineasa)⁶⁵, în Dobrogea la Garvăn-Dinogetia⁶⁶, în Transilvania la Bratei (așezările nr. 1⁶⁷ și nr. 2⁶⁸), în Moldova la Botoșana-Suceava⁶⁹ și în alte așezări (Nichiteni-Botoșani, Bacău-Curtea Domnească, Costișa-Mănoaia, Târpești-Neamț).⁷⁰

La Ipotești⁷¹ au fost descoperite vase similare ca formă din pastă fină, dar a fost descoperită și ceramică zgrunțuroasă de culoare cenușie deschisă.⁷²

Ceramică zgrunțuroasă de culoare cenușie a mai fost descoperită pe teritoriul Bucureștilor la Ciurel⁷³ și Soldat Ghivan Nicolae⁷⁴, în Transilvania la Bratei (așezările nr. 1⁷⁵ și nr. 2)⁷⁶ și Iernut-Punctul pe Șes⁷⁷, în Dobrogea la Garvăn-Dinogetia⁷⁸ și în Moldova la Gura Idrici-Vaslui⁷⁹ și Dodești-Vaslui.⁸⁰ Ea a fost foarte rar întâlnită în cadrul culturii Ipotești-Cândești⁸¹, unde a fost considerată ca fiind găsită în condiții neclare și atribuită fazei timpurii Ipotești-Cândești I (Târgșor).⁸²

⁵⁸ *Ibidem*, p. 47, fig. 15:12.

⁵⁹ V. Teodorescu, V. Dupoi, M. Jibotcanu-Pencș, Gh. Panait, *Budureasca – Străveche și statornică vatră de civilizație la originile poporului român. Cercetările arheologice din anul 1983, privind complexele străromânești de tip Ipotești-Cândești (sec. V-VIII e.n.)*, Musaios, V, 1999, p. 96 (autorii scriu și despre ceramica zgrunțuroasă modelată la roată fără a indica culoarea).

⁶⁰ Gh. Postică, *op. cit.*, p. 267.

⁶¹ C. Opreanu, S. Cociș, *Cronica cercetărilor arheologice din România. Campania 1995, București, 1996*, p. 116.

⁶² V. Zirra, Gh. Cazimir, *op. cit.*, p. 60, fig. 16:10.

⁶³ S. Morintz, în I. Ionașcu, V. Zirra, S. Morintz, Gh. Cantacuzino, D. V. Rosetti, *Șantierul arheologic București, Materiale și cercetări arheologice*, VI, 1959, p. 770.

⁶⁴ L. Muscă, T. Muscă, *Săpăturile arheologice de la Băleni-Români, Jud. Dâmbovița, Materiale și cercetări arheologice*, 1980, p. 428.

⁶⁵ O. Toropu, *op. cit.*, p. 45, fig. 14:16.

⁶⁶ Gh. Ștefan, M. Chișvasi-Comșa, B. Mitrea, *op. cit.*, p. 641.

⁶⁷ L. Bârzu, *op. cit.*, p. 247, fig. 7:13.

⁶⁸ E. Zaharia, *La station no. 2 de Bratei, dép. de Sibiu (VIe – VIIe siècles)*, Dacia, NS, XXXVIII-XXXIX, 1994-1995, p. 302, 313.

⁶⁹ D. Gh. Teodor, *op. cit.*, p. 52, fig. 34:2-3.

⁷⁰ *Idem*, *Teritoriul est carpatic în secolele V-XI e.n.*, Iași, 1978, p. 27.

⁷¹ P. Roman, S. Ferche, *op. cit.*, p. 79, 82, fig. 4:4, 6; 7:7.

⁷² *Ibidem*, p. 87.

⁷³ S. Morintz, *op. cit.*, p. 770.

⁷⁴ Fl. Curta, V. Dupoi, *Über die Bügelfibel aus Pietroasele und ihre Verwandten*, Dacia, NS, XXXVIII-XXXIX, 1994-1995, p. 221.

⁷⁵ L. Bârzu, *op. cit.*, p. 247.

⁷⁶ E. Zaharia, *op. cit.*, p. 302, 313.

⁷⁷ C. Cosma, în *Cronica cercetărilor arheologice din România. Campania 1995, București, 1996*, p. 64.

⁷⁸ Gh. Ștefan, M. Chișvasi-Comșa, B. Mitrea, *op. cit.*, p. 641.

⁷⁹ G. Coman, R. Alaiba, *Săpăturile arheologice de la Gura Idrici-Vaslui, Materiale și cercetări arheologice*, XIV, 1980, p. 453.

⁸⁰ D. Gh. Teodor, *Dodești*, p. 36.

⁸¹ V. Teodorescu, *op. cit.*, p. 490.

⁸² *Ibidem*.

Menționăm că fragmente de vase din ceramică cenușie zgrunțuroasă au fost descoperite la Militari „Câmpul Boja” și în cursul campaniei arheologice din anul 1960.⁸³ În schimb, această categorie ceramică lipsește în campaniile din anii 1978–1985, când a fost descoperită numai ceramică zgrunțuroasă de culoare cărămizie.⁸⁴

În cadrul bordeiului prezentat ai mai fost descoperite o gresie de formă aproximativ paralelipedică (Fig. 6:7) și un fragment dintr-o tablă din bronz ce prezintă urme de tăiere pentru reutilizare (Fig. 6:8). Gresii asemănătoare au fost descoperite și în așezarea de la Dulceanca.⁸⁵

Materialul arheologic descoperit în cadrul bordeiului B. 24 are analogii din punct de vedere al formelor și texturii ceramice în contexte arheologice datate în secolele IV-V într-o serie de așezări din Oltenia (Celei, Grecești, Stolniceni, Verbița, Vârvorul de Jos, Voineasa, Almăj, Lazu, Țiu, Verbița)⁸⁶, la Bratei (așezarea nr. 1)⁸⁷, în secolele IV-VI la Garvăn-Dinogetia⁸⁸, între sfârșitul secolului al IV-lea și secolul al VI-lea la Gura Idrici-Vaslui⁸⁹, în a doua jumătate a secolului al V-lea la Soldat Ghivan Nicolae⁹⁰, la sfârșitul secolului al V-lea și începutul secolului al VI-lea la Ipotești⁹¹, în secolele V-VI la Șirna⁹², Băleni-Români⁹³, Botoșana-Suceava⁹⁴, Speia-Hișcova⁹⁵ și Iernut-Punctul pe Șes⁹⁶, între mijlocul sec. V și prima jumătate a secolului al VI-lea la est de Carpați (la Nichiteni-Botoșani, Bacău-Curtea Domnească, Costișa-Mănoaia, Târpești-Neamț)⁹⁷, în secolele V-VII la Budureasca⁹⁸, Molești-Iloveni⁹⁹, în prima jumătate a secolului al VI-lea la Bratei (așezarea nr. 1)¹⁰⁰, în secolul al VI-lea la Dulceanca¹⁰¹ și Străulești-Măicănești¹⁰², respectiv în secolele VI-VII la Ciurel¹⁰³, Băneasa-La Stejar¹⁰⁴, Bratei (așezarea nr. 2)¹⁰⁵ și Dodești-Vaslui.¹⁰⁶

Prezența platoului modelat din pastă cu mâna liberă în asociere cu fragmentul de oală din ceramică cenușie zgrunțuroasă modelată la roată a fost semnalată în așezările din secolele V-VI de la Șirna¹⁰⁷, Băleni-Români¹⁰⁸ și Botoșana-Suceava.¹⁰⁹

⁸³ V. Zirra, Gh. Cazimir, *op. cit.*, p. 60.

⁸⁴ M. Turcu, *op. cit.*, p. 50.

⁸⁵ S. Dolinescu-Ferche, *Dulceanca*, p. 76, 87, fig. 72.6; 105.2.

⁸⁶ O. Toropu, *op. cit.*, p. 47, fig. 15 și 16.

⁸⁷ L. Bârză, *op. cit.*, p. 240–241, 246–247.

⁸⁸ Gh. Ștefan, I. Barnea, M. Chișvași-Comșa, B. Mitrea, *op. cit.*, p. 641.

⁸⁹ G. Coman, R. Alaiba, *op. cit.*, p. 453.

⁹⁰ F. Curta, V. Dupoi, *op. cit.*, p. 220, nota 14, fig. 4:4 (a se vedea rediscutarea cronologiei fibulei digitate).

⁹¹ P. Roman, S. Ferche, *op. cit.*, p. 90.

⁹² Șt. Olteanu, V. Teodorescu, N. Neagu, *op. cit.*, p. 417.

⁹³ L. Muscă, T. Muscă, *op. cit.*, p. 428.

⁹⁴ D. Gh. Teodor, *Botoșana-Suceava*, p. 52–54.

⁹⁵ Gh. Postică, *op. cit.*, p. 269.

⁹⁶ C. Cosma, *op. cit.*, p. 64.

⁹⁷ D. Gh. Teodor, *Teritoriul est carpatic*, p. 27.

⁹⁸ V. Teodorescu, V. Dupoi, M. Jiboteanu-Peneș, Gh. Panait, *op. cit.*, p. 96–97.

⁹⁹ I. Tentiuc, *op. cit.*, p. 209.

¹⁰⁰ L. Bârză, *op. cit.*, p. 248–251.

¹⁰¹ S. Dolinescu-Ferche, *op. cit.*, p. 116–117.

¹⁰² M. Constantiniu, *op. cit.*, p. 174.

¹⁰³ S. Morintz, P. Roman, *op. cit.*, p. 767.

¹⁰⁴ M. Constantiniu, *op. cit.*, p. 189.

¹⁰⁵ E. Zaharia, *op. cit.*, p. 322.

¹⁰⁶ D. Gh. Teodor, *Dodești*, 1984, p. 41.

¹⁰⁷ Șt. Olteanu, V. Teodorescu, N. Neagu, *op. cit.*, p. 417.

¹⁰⁸ L. Muscă, T. Muscă, *op. cit.*, p. 428.

¹⁰⁹ D. Gh. Teodor, *Botoșana-Costișa*, 1984, p. 52–54.

Considerații finale

Gropile nr. 27–29 au fost datate pe baza ceramicii modelate cu mâna sau la roată, precum și a unui cui de la o cataramă din bronz.¹¹⁰ Ele se încadrează în limitele generale ale așezării, respectiv mijlocul și al treilea sfert ale secolului al III-lea p.Ch.¹¹¹

În caseta C. 16, la –0,35 m, a fost găsit un denar roman emis în vremea împăratului Hadrian (117–138).¹¹² Moneda are un grad avansat de uzură, ceea ce sugerează o circulație a sa după perioada domniei acestui împărat. Din această cauză, fără susținerea unor categorii de materiale precum fibulele sau ceramica romană de import, nu putem încerca o coborâre a începuturilor așezării.

Inventarul redus al bordeiului B. 24 ne permite, totuși, datarea acestuia, în sens larg, din secolul al V-lea și până la începutul secolului al VI-lea. În sens restrâns, descoperirile de la Militari „Câmpul Boja” pot fi considerate ca aparținând perioadei de genază a culturii Ipotești, respectiv primei jumătăți a secolului al V-lea. Argumente în acest sens sunt: ceramica asemănătoare secolului al IV-lea asociată cu cea specifică secolelor următoare¹¹³, prezența oalei din ceramică cenușie zgrunțuroasă cu cant interior¹¹⁴, dar mai ales a cuptorului menajer¹¹⁵ și a tipsiei¹¹⁶, ce nu sunt specifice culturii Sântana de Mureș-Cerneahov.

O astfel de datare, va trebui însă confirmată de rezultatele cercetărilor viitoare, dat fiind faptul că secolul al V-lea este foarte puțin cunoscut, deocamdată, pe teritoriul României.

Explicația figurilor

- Figura 1.** Localizarea sitului arheologic (1–2); planul secțiunilor S. 38 și S. 39 (3); profilele estice ale secțiunilor S. 38 și S. 39 (4).
- Figura 2.** Imagine de ansamblu a secțiunilor S. 38 și S. 39 (1); cui de la o cataramă din bronz din secolul al III-lea p.Ch. (2); monedă emisă în vremea împăratului Hadrian (3).
- Figura 3.** Ceramică din pastă grosieră modelată cu mâna din secolul al III-lea p.Ch. (1–6).
- Figura 4.** Ceramică din pastă modelată la roată din secolul al III-lea p.Ch. (1–8).
- Figura 5.** Bordeul nr. 24 din secolul V (1); cuptorul menajer al bordeiului B. 24 (2).
- Figura 6.** Materiale arheologice descoperite în bordeiul B. 24 din secolul V: ceramică din pastă modelată cu mâna (1–3); ceramică din pastă modelată la roată (4–6); gresic (7); fragment de vas din bronz (8).

Explanation of illustrations

- Figure 1.** The location of the archaeological site (1–2); plane of S. 38 and S. 39 trenches (3); eastern profiles of S. 38 and S. 39 trenches (4).
- Figure 2.** General view of S. 38 and S. 39 trenches (1); buckle fragment from 3rd century AD (2); silver coin emitted on the Hadrianic period (3).

¹¹⁰ Eugen Chirilă, Nicolae Gudea, Vasile Lucăcel, Constantin Pop, *Das Römerlager von Buciumi*, Cluj, 1977, pl. LXXI:1–2, 15, 21.

¹¹¹ M. Negru, *op. cit.*, p. 130–134.

¹¹² Mulțumim Domnului Dr. Viorel Pctac de la Cabinetul Numismatic al Academiei Române, pentru identificarea acestei monede.

¹¹³ I. Ioniță, *Așezarea de tip Sântana de Mureș-Cerneahov de la Iași-Fabrica de cărămizi*, Arheologia Moldovei, VII, 1972, p. 276.

¹¹⁴ *Ibidem*, p. 301.

¹¹⁵ I. Ioniță, *Contribuții cu privire la cultura Sântana de Mureș-Cerneahov pe teritoriul Republicii Socialiste România*, Arheologia Moldovei, IV, 1966, p. 195.

¹¹⁶ *Ibidem*, p. 206.

- Figure 3.** Rough hand-made pottery from 3rd century AD (1–6).
Figure 4. Wheel-made pottery from 3rd century AD (1–8).
Figure 5. B. 24 dwelling from 5th century AD (1); the kitchen kiln of B. 24 dwelling (2).
Figure 6. Archaeological materials discovered inside of B. 24 dwelling hand-made pottery (1–3); wheel-made pottery (4–6); stone (7); fragment of bronze vessel (8).

SUMMARY

Archaeological Discoveries from the 3rd and 5th–6th Centuries, at Militari, Câmpul Boja, Bucharest

The archaeological site from Bucharest, Militari quarter, Câmpul Boja Street was discovered by C. S. Nicolăescu Plopșor at the beginning of the third decade of 20th century.

Archaeological diggings were undertaken in three stages: 1958, 1960–1961 (conducted by Vlad Zirra), 1978–1985 (conducted by Mioara Turcu) and 1994, 1996–1999, 2001 (conducted by myself).

This archaeological site contains settlements from the Neolithic (Boian culture), Bronze Age (Glina culture, Militari cultural group and Tei culture), Early Iron Age, 2nd–1st centuries BC, 3rd century, AD, 5th–7th, 10–11th and 18–19th centuries.

In the autumn of 2001, the archaeological diggings were concentrated in the D sector from the west part of the site. Three pits were discovered from the 3rd century AD (Gr. 27–29) and a dwelling (B. 24) from the 5th century AD. Also, pottery fragments were found of the Tei culture from the Bronze Age.

Two of the pits (Gr. 27–28) were conical and the other one was biconical (Gr. 29). They contained hand-made and wheel-made pottery fragments, burned clay and wood fragments and animal bones. Inside Gr. 28 a bronze fragment of buckle was found. A coin emitted in the Hadrianic period was found inside the 3rd century level. I mention that it is very used, and can not support the dating of the settlement earlier, that it was dated before (middle and third quarter of the 3rd century AD).

The B. 24 dwelling had a trapezoidal form with rounded corners. In one corner it had a kitchen kiln in the excavated earth. It contained hand-made and wheel-made pottery, calcite stones, burned clay and wood. The pottery supports the dating of this dwelling from the 5th century AD. It is possible to be dated only in the first half of the 5th century, but this needs to be sustained by the future research.